

Cap 20x20-6 | grey

Product number AB-1000-G

Weight 0.001kg

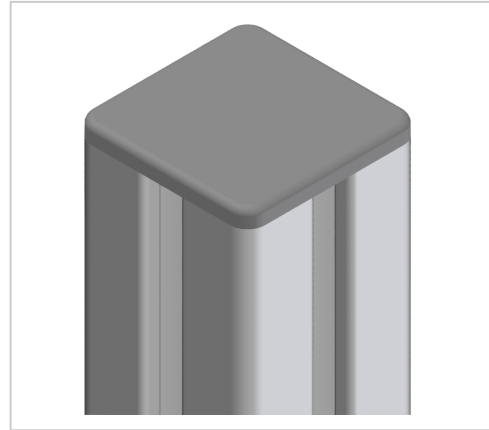

Product description

Abgerundete Abdeckkappen für die Stirnfläche der verschiedenen Profilquerschnitte. Das Entgraten der Schnittfläche entfällt. Abdeckkappen werden durch Aufschlagen in die Kernbohrungen befestigt.

Product properties

Compatible with Bosch
Size 20x20 mm
Part type Caps for profiles
Series Series 20-6

More images

